

STORM[®]

THE BOWLER'S COMPANY™



清水 弘子プロ

HI-SP

ストーム サンディング&ポリッシングマシン
サーフェイス・ファクトリー



サーフェイス・ファクトリー仕様

消費電力 : AC100 V, 930W
 使用電気料 : 1 時間約20円
 重量 : 140 kg
 外形寸法 : 幅79×高さ108×奥行き56 cm

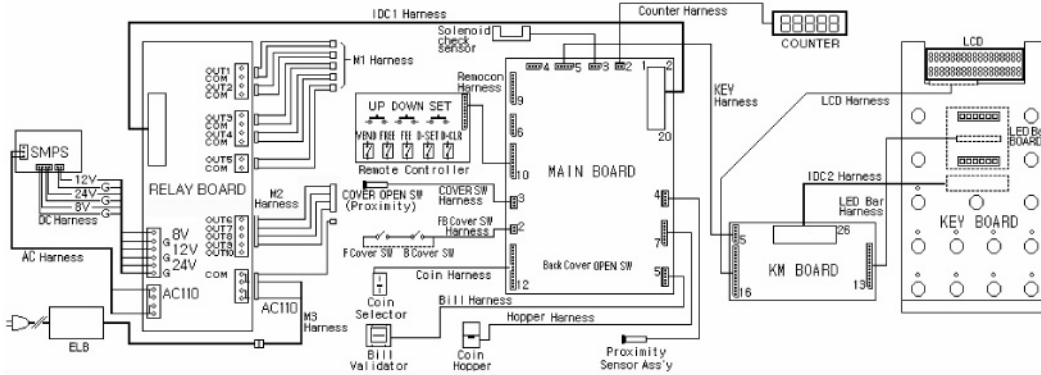

□ 無料スペアパーツ

- ポンプホース 2
- マイクロスイッチセット 2
- 透明ウレタンホース 3m
- ワンタッチ接続金具 2
- ラウンドクッションパット 8 (4つは取り付け済み)
- センターディスククッションパット 2
- リテーナー・ホール内のラパークッションパット 2セット (1セットは取り付け済み)
- オペレーションボード 1
- トラブルテスト用アクセサリパーツ
- パワーコード
- リレーボードとモーター間のケーブル

□ 保証サービス

1 年間無料保証
 故障修理・部品交換 (消耗品は除く) を 1 年間無料でを行います。
 誤った使用方法または指定された消耗品以外の使用による故障等、
 場合によっては有料とさせていただきます場合がございます。



※「サーフェイス・ファクトリー」に関してのお問合せは、
 米国ストーム社の国内正規販売代理店 (株)ハイ・スポーツ社までご連絡下さい。

※印刷物の為、実際の商品の色とは多少異なる場合があります。
 ※パンフレットに掲載されている本製品は、予告なく仕様・外観の変更をする場合があります。予めご了承下さい。



SURFACE FACTORY

STORM サーフェイス・ファクトリー

HI-SPORTS

株式会社 ハイ・スポーツ社

ホームページ www.hi-sp.co.jp

〒153-0063 東京都目黒区目黒2-15-14 目黒FSDビル7F TEL 03 (3791) 6871代 FAX 03 (3719) 1918
 大阪 06 (6397) 3915 北海道 0144 (78) 2230 フリーダイヤル 0120 (444) 322 (愛知・岐阜・三重・九州全般・沖縄のみ対応)

SURFACE FACTORY

STORM サーフェイス・ファクトリー

手作業で1~2時間かかる[キズ取り研磨]も「サーフェイス・ファクトリー」なら、僅か11分のフルオートでリサーフェイス。仕上がりも新品同様の顧客満足度100% !!

POINT

1

超速加工と工場出しの仕上り

サンディング加工 (#400、#800、#1000) は、それぞれ約2分。ポリッシング加工も約3分の全自動。プロショップでの作業効率が大幅にアップしてお客様のボール預り時間も短縮され、メンテナンス売上は勿論、稼動ゲーム数UPにも直結します。仕上りはまさに工場出しレベル。ボールの持つ性能もフルに引き出します。



サンディング加工
運転中

■通常運転中は、安全の為カバーオープンと同時に停止いたします。



[キズ取り研磨] ポリッシュ仕上げ

POINT

2

故障の少ないシンプル構造

4基の高速回転するディスク上をリテーナーに誘導されたボールがセンターディスクにより角度を変えながら移動することで、均一な表面加工を行います。ボール重量を利用した構造なのでデリケートな圧調整が不要な為磨きムラが無く、故障や調整の必要が少ない安心構造のマシンです。サンドペーパーやポリッシングパッドはベルクロで簡単に取替えができます。

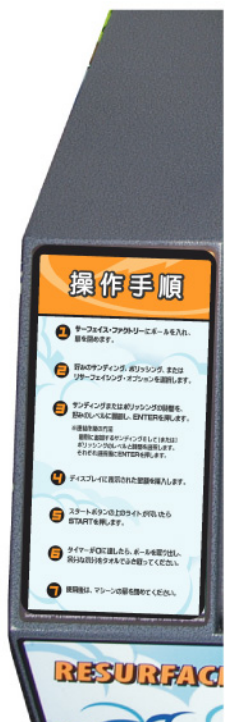
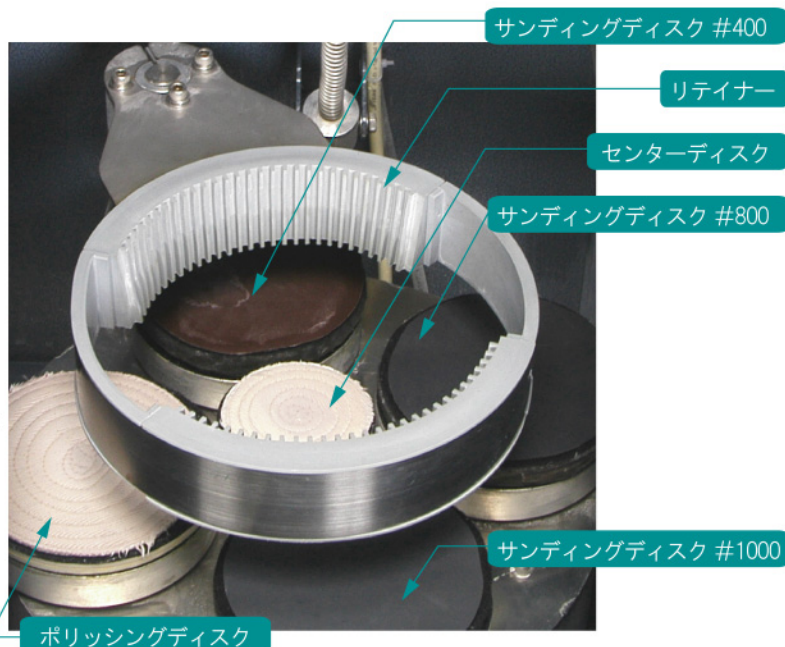



希望通りの表面加工をフルオートで実現

操作パネル

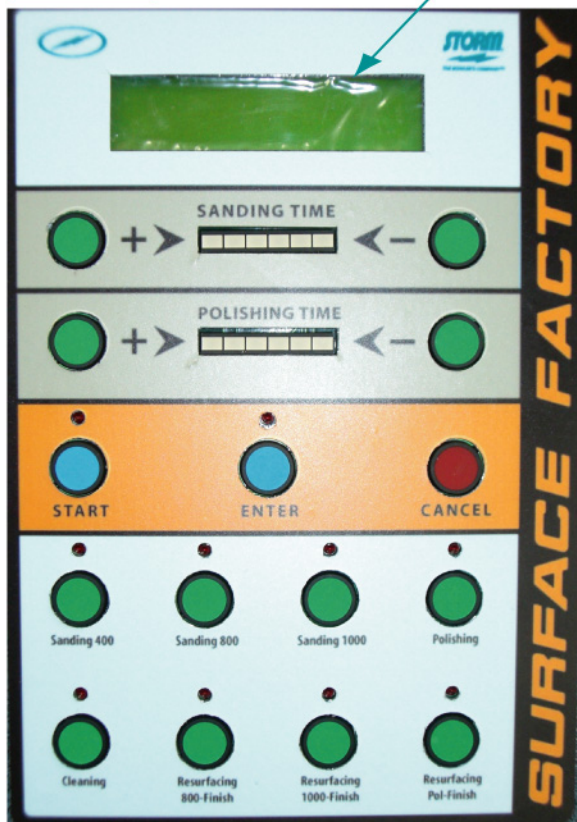

LCD 液晶表示パネルには工程名称・作業時間・価格の他に、ディスクパッド交換時等にメッセージを表示します。



サンディング追加タイムボタン

サンディング選択時に1メモリ30秒の作業時間追加

ポリッシング追加タイムボタン

ポリッシング選択時に1メモリ66秒の作業時間追加

スタート/設定/キャンセルボタン

作業の起動、幾つかの工程を希望時間で連結して行う場合の設定/取り消し、お金の返却等を行います。

工程選択ボタン

- Sanding 400** サンディング#400仕上・標準約2分
- Sanding 800** サンディング#800仕上・標準約2分
- Sanding 1000** サンディング#1000仕上・標準約2分
- Polishing** ポリッシング仕上・標準約3分
- Cleaning** 水洗いによるオイル、汚れ落とし・約1分
- Resurfacing 800-Finish** 400➡800➡ポリッシュ➡バフing 全工程約5分
- Resurfacing 1000-Finish** 400➡800➡1000➡ポリッシュ➡バフing 全工程約7分
- Resurfacing Pol-Finish** 400➡800➡1000➡ポリッシュ➡バフing 全工程11分

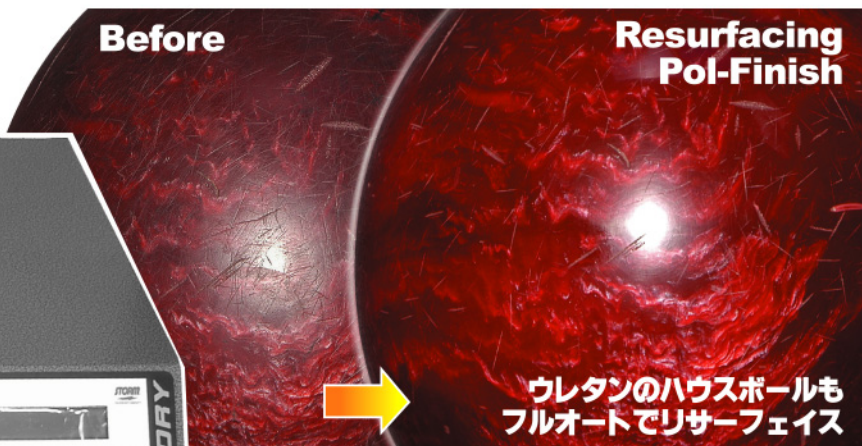
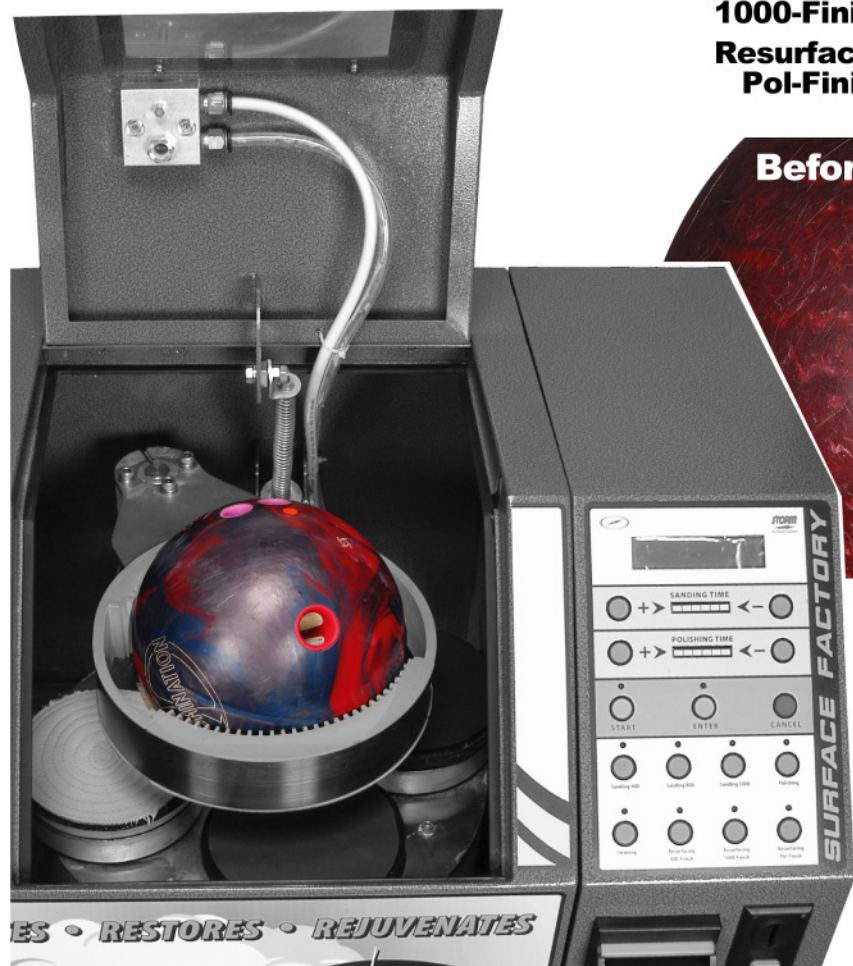

ウレタンのハウスボールもフルオートでリサーフェイス

8種類の工程と6段階の作業時間の組み合わせでボウラーのあらゆるニーズにお応えします。



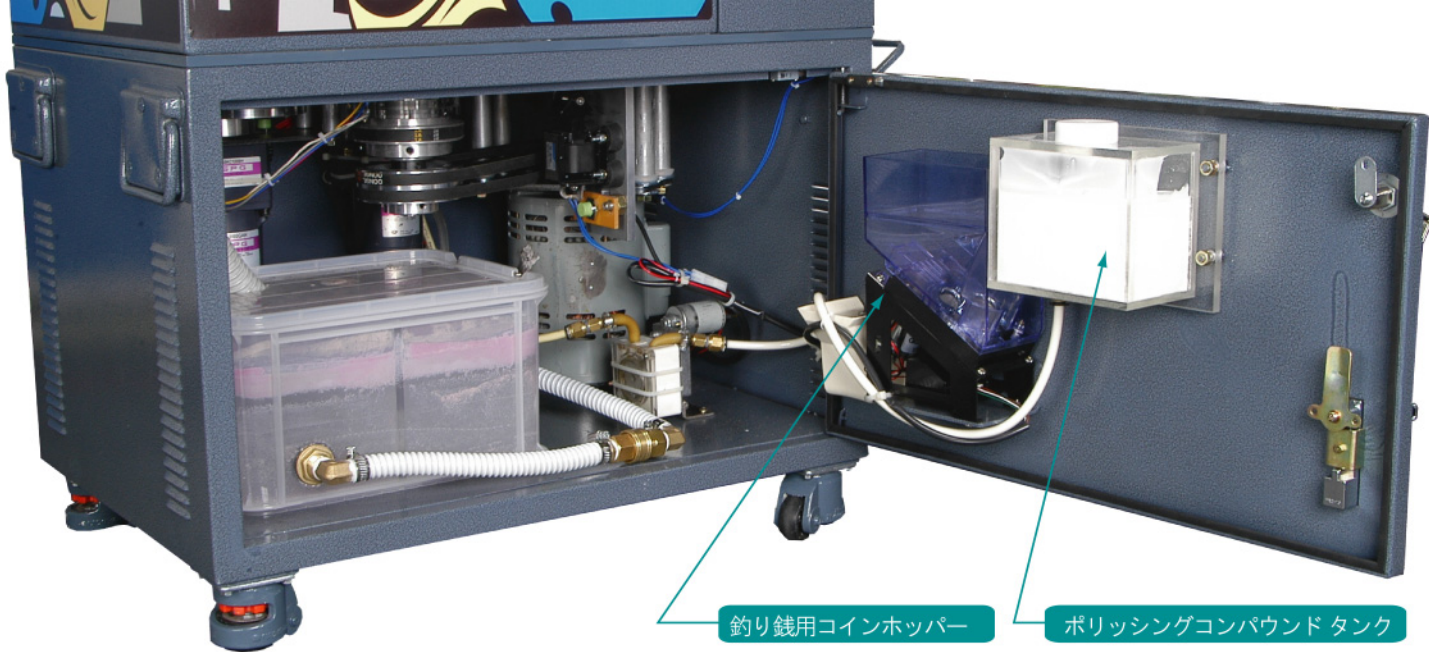

釣り銭用コインホッパー

ポリッシングコンパウンドタンク



清潔設計で清掃も簡単

サンディング加工時にはストレージタンク下層から汚れの少ない水をポンプが供給。工程中に出る削りゴミはストレージタンク上層に排出される清潔設計。作業ステージはステンレス製で清掃も簡単。ポリッシング加工ではコンパウンドタンクからノズルまでサプライポンプで運ばれます。

削りゴミ排出用ホース



ウォーターポンプ

サンディング用ウォーターストレージタンク

ポリッシングコン

ウォーターノズル

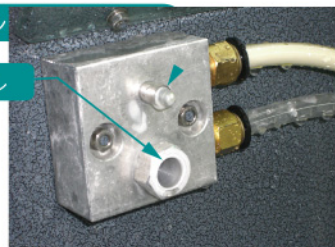

紙幣・硬貨投入口

LCD(液晶表示)



自販機の機能性

選択された工程に対しての価格と作業時間をLCDに表示。コイン判別機と紙幣読み取り機を標準装備。100円・500円硬貨と1000円札が使用できます。コインホッパー搭載により100円単位の釣り銭の払出しができます。マシン売上カウンターで毎月の売上額管理が可能です。

POINT 価格設定も自由自在

● 価格設定例

それぞれの加工の基本料金と延長料金は100円単位で自由に設定できます。

※ポリッシング延長料金は200円単位

加工の種類	基本料金	延長(1レベル)
Sanding 400	500円	100円
Sanding 800	500円	100円
Sanding 1000	500円	100円
Polishing	700円	200円
Cleaning	500円	
Resurfacing 800 - Finish	2,000円	
Resurfacing 1000 - Finish	2,500円	
Resurfacing Pol - Finish	3,000円	



● 推奨設定

ご希望の加工	選択ボタン	作業時間 (延長なしの場合)	延長時間 調整レベル					
			延長項目	1	2	3	4	5
1目盛(+1)の延長時間は ☆サンディング: 30秒、★ポリッシング: 66秒です。								
400番グリッター (曲り大)	1	2分09秒	☆	普通	効果大			おすすめ
800番グリッター (曲り中)	2	2分09秒	☆	普通	効果大			おすすめ
1000番グリッター (曲り小)	3	2分09秒	☆	普通	効果大			おすすめ
光沢出し (新品、又はグリッター加工後)	4	2分49秒	★		普通		効果大	おすすめ
キズ取り研磨 (ボール全体のキズ)	6	4分22秒	☆			おすすめ		
キズ取り研磨 (浅めのローリング傷)	7	6分35秒	☆		おすすめ			
キズ取り研磨 (普通のローリング傷)	7	6分35秒	☆			おすすめ		
キズ取り研磨 (深めのローリング傷)	8	11分08秒	☆ ★			おすすめ		
キズ取り研磨 (極深のローリング傷)	8	11分08秒	☆ ★				おすすめ	
新品レベルに戻す	8	11分08秒	☆ ★					おすすめ
ボールの走りを最大限にする	8	11分08秒	★				おすすめ	
表面の汚れや油を水洗いする	5	1分11秒		おすすめ				

□ [400番サンディング+ポリッシング]の様により好みの連結加工も自由自在。